

Výr. 9150 A2 M 6 odtrhávací ořechy

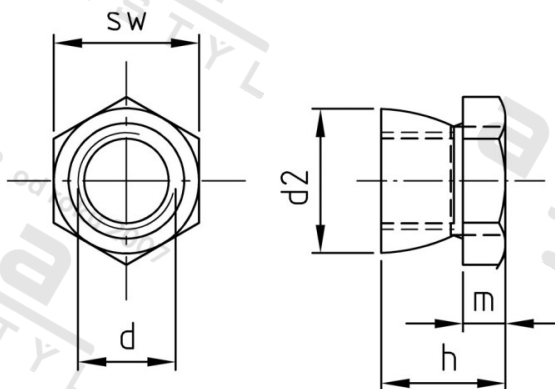

Číslo položky:	915026	EAN/GTIN:	4043377130860
Materiál:	A2	Čistá hmotnost na 100:	0.293 kg
		Množství v balení (VPE):	500 St.

Technické údaje

Průměr (d):	6 mm
Rozměr h (h):	9,5 mm
Typ závitu:	metrický
Velikost pohonu (Pohon):	SW 10
Tvar pohonu (pohon):	Vnější šestihran
Pevnost v tahu (Rm):	500 N/mm ²
Rozměr d2 (d2):	9,8 mm
Výška (m):	3,5 mm

Použití

Odtrhávací matice ve spojení s metrickým závitem slouží jako zajišťovací konstrukční prvek.

Oblast použití

Bezpečnostní technika, Solární systémy, Výroba kovových konstrukcí

Přednosti výroby

- Vysoká ochrana proti krádeži
- Neuvolnitelné upevnění
- Není nutné žádné speciální nářadí