

DIN 906 A2 M 20X1,5 dle DIN 158 Zatký s trubkovým závitem a vnitřním 6-hr. metrickým závitem

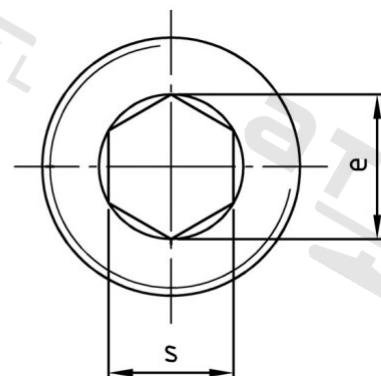
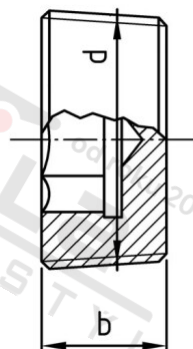

Číslo položky:	0906220 15	EAN/GTIN:	4043377057051
Materiál:	A2	Čistá hmotnost na 100:	1.760 kg
		Množství v balení (VPE):	25 St.

Technické údaje

Průměr (d):	20 mm
Rozměr přes hrany (e):	11,4 mm
Typ závitu:	metrický
Velikost pohonu (Pohon):	SW 10
Tvar pohonu (pohon):	Vnitřní šestihran
Pevnost v tahu (Rm):	500 N/mm ²
Šířka (b):	10 mm

Použití

Ideální pro šroubová spojení v oblasti strojírenství.

Oblast použití

Strojírenství