

**DIN 906 A2 M 10X1 dle DIN 158 Zatký s trubkovým závitem a vnitřním 6-hr. metrický závit**

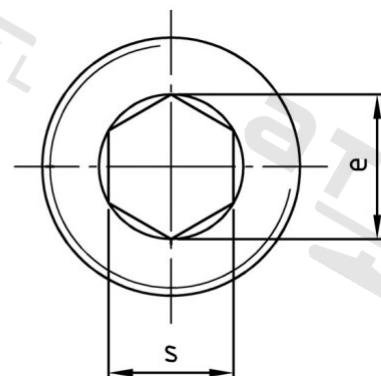
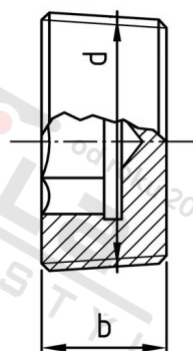

|                       |           |                                 |               |
|-----------------------|-----------|---------------------------------|---------------|
| <b>Číslo položky:</b> | 0906210 1 | <b>EAN/GTIN:</b>                | 4043377056948 |
| <b>Materiál:</b>      | A2        | <b>Čistá hmotnost na 100:</b>   | 0.338 kg      |
|                       |           | <b>Množství v balení (VPE):</b> | 50 St.        |

**Technické údaje**

|                                 |                       |
|---------------------------------|-----------------------|
| <b>Průměr (d):</b>              | 10 mm                 |
| <b>Rozměr přes hrany (e):</b>   | 5,7 mm                |
| <b>Typ závitu:</b>              | metrický              |
| <b>Velikost pohonu (Pohon):</b> | SW 5                  |
| <b>Tvar pohonu (pohon):</b>     | Vnitřní šestihran     |
| <b>Pevnost v tahu (Rm):</b>     | 500 N/mm <sup>2</sup> |
| <b>Šířka (b):</b>               | 8 mm                  |

**Použití**

Ideální pro šroubová spojení v oblasti strojírenství.

**Oblast použití**

Strojírenství